

## МАЛКА ЕНЕРГО ВЪЗОБНОВЯВАЩА КАМЕРА—EBK mini

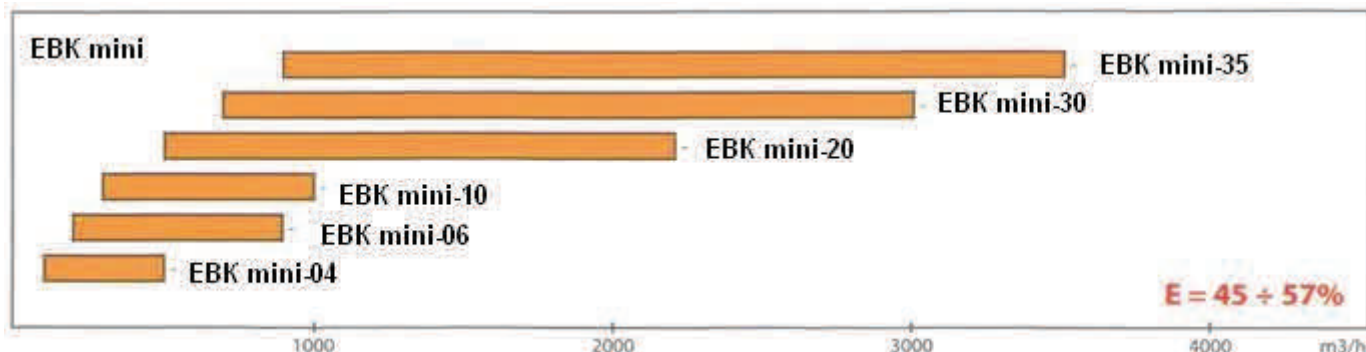

Стандартна гама EBK mini



### Описание

- Съоръжения за използване на енергията на изходящия въздух в системите за вентилация и климатизация.
- Работна температура от -20°C до +50°C.
- Предназначени за работа с чист въздух в неагресивни и взривобезопасни среди.

### Конструкция

- Носеща конструкция, изработена от цинкувана ламарина
- Топло и шумоизолиращи панели с прахово полимерно покритие :
- Сандвич панели - 25 mm XPS изолация с клас на горимост M1 или фибростъкло с клас на горимост MO.

- Рекуперативен алуминиев пластинчат топлообменник с ефективност до 55%
- Центробежни двойносмучещи вентилатори - 230V, 50 Hz, IP 20 (по-висок клас на защита - по заявка) Филтри за пресен и отработен въздух, клас G4
- Правоъгълен или кръгъл смукателен щуц за присъединяване към въздуховодна инсталация кондензна тава с муфа Уг
- Възможност за промяна позицията на вентилатори, филтри и смукателни щуцове
- Врати за ревизия - отдолу и отстрани
- Байпас
- Отоплителна/охладителна секция - по заявка
- Монтажна рама или стълки - по заявка
- Системи за контрол и управление

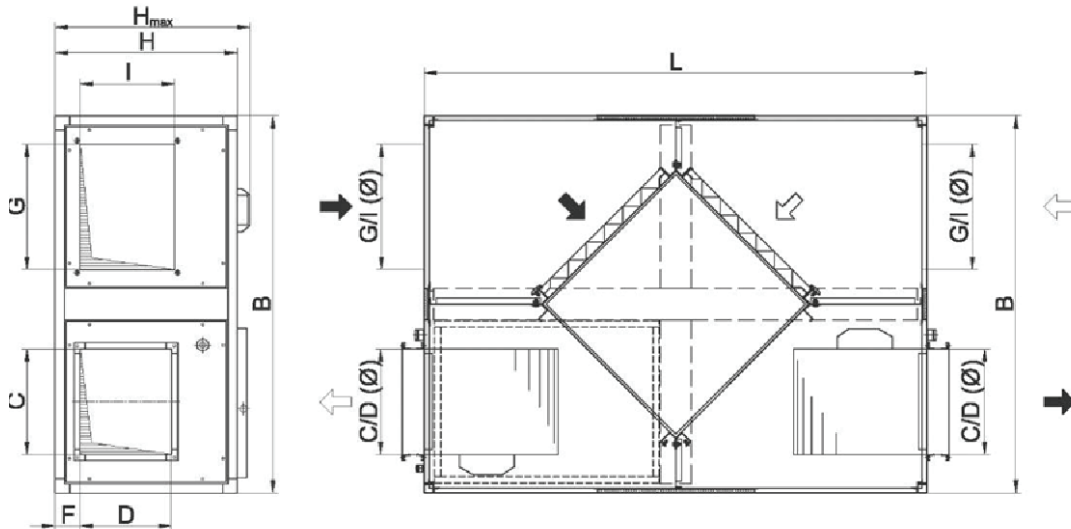
**EBK mini-X - хоризонтален монтаж**

Типоразмер	Макс. дебит	B	H	L	Hmax	C	D	Ø	G	I
	[m3/h]	[mm]	[mm]	[mm]	[mm]	[mm]	[mm]	[mm]	[mm]	[mm]
EBKmini-04-X	500	800	280	800	320	215	100	200	215	100
EBKmini-06-X	700	1000	350	1000	390	225	100	250	225	100
EBKmini-10-X	1000	1000	420	1400	460	200	180	280	300	250
EBKmini-20-X	2200	1060	480	1500	520	300	260	315	300	300
EBKmini-30-X	3000	1200	580	1600	620	265	290	355	400	300
EBKmini-35-X	3500	1200	680	1600	720	335	290	355	400	400
EBKmini-45-X	4500	1300	900	2000	940	335	290	355	400	400

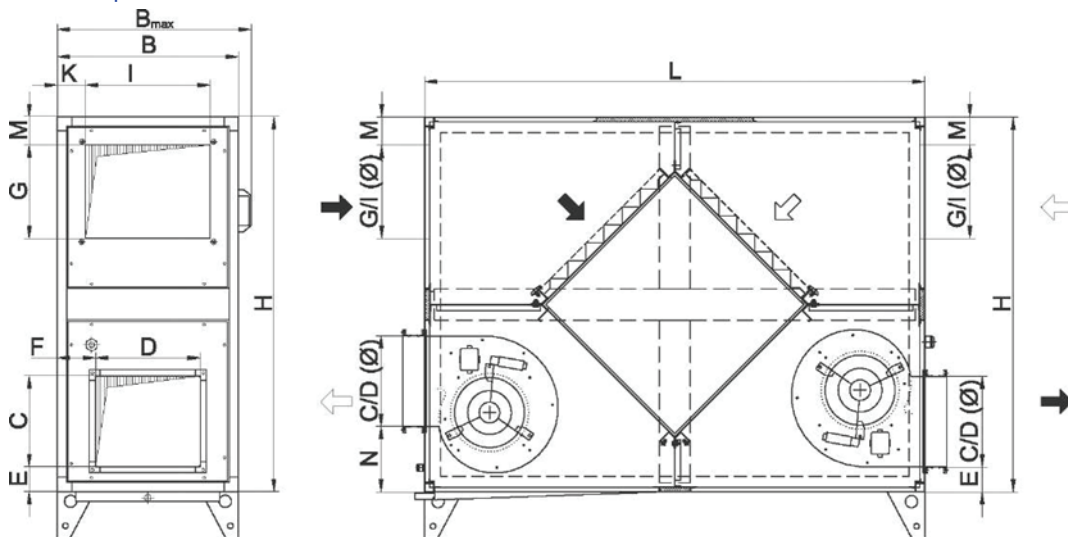
**EBK mini-B - вертикален монтаж**

Типоразмер	Макс. дебит	B	H	L	Hmax	C	D	Ø	G	I
	[m3/h]	[mm]	[mm]	[mm]	[mm]	[mm]	[mm]	[mm]	[mm]	[mm]
EBKmini-04-B	500	280	800	800	320	215	100	200	215	100
EBKmini-06-B	700	350	1000	1000	390	100	225	250	225	100
EBKmini-10-B	1000	420	1000	1300	460	180	200	280	250	300
EBKmini-20-B	2200	510	1060	1500	550	260	300	315	300	300
EBKmini-30-B	3000	580	1200	1600	620	290	265	355	300	400
EBKmini-35-B	3500	680	1200	1600	620	290	335	355	400	400

## МАЛКА ЕНЕРГО ВЪЗОБНОВЯВАЩА КАМЕРА—ЕВК mini

ЕВК mini -БС (с байпас) -Н - хоризонтален монтаж

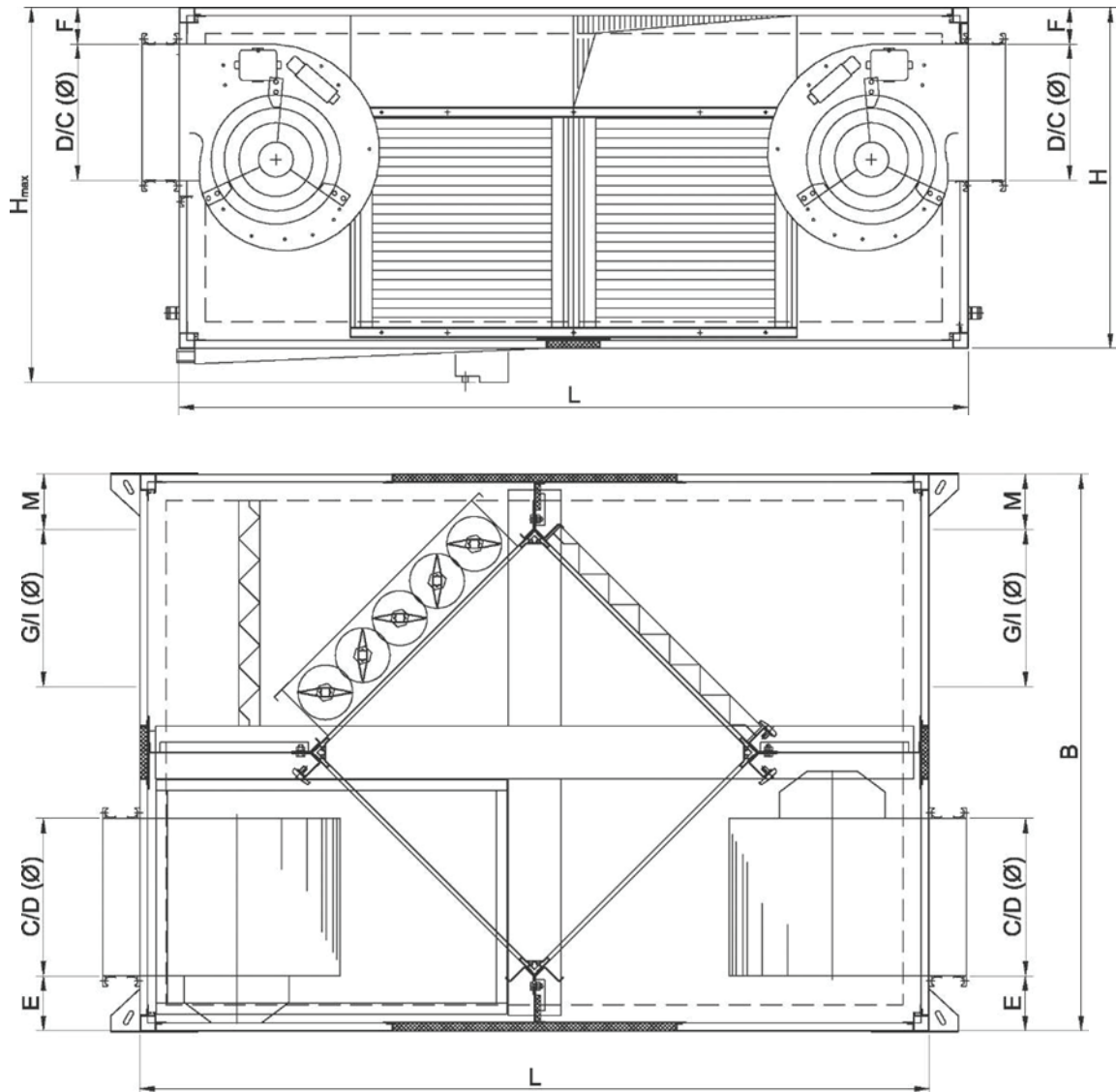

Типоразмер	B [mm]	H [mm]	L [mm]	Hmax [mm]	C [mm]	D [mm]	Ø[mm]	G [mm]	I [mm]
EBKmini-06-БС	1050	450	1200	520	225	100	250	225	100
EBKmini-10-БС	1050	520	1400	590	200	180	280	300	250
EBKmini-20-БС	1060	650	1500	720	300	260	315	300	300
EBKmini-30-БС	1200	750	1600	820	265	290	355	400	300
EBKmini-35-БС	1300	850	1600	920	335	290	355	400	400
EBKmini-45-БС	1300	1100	2000	1220	335	290	355	400	400

- Байпас с вградена подвижна жалузийна решетка
- Ръчно управление - по заявка
- Ел. Задвижка ON-OFF - стандартно изпълнение

EBK mini-HBC(с водна секция и байпас)-H - хоризонтален монтаж

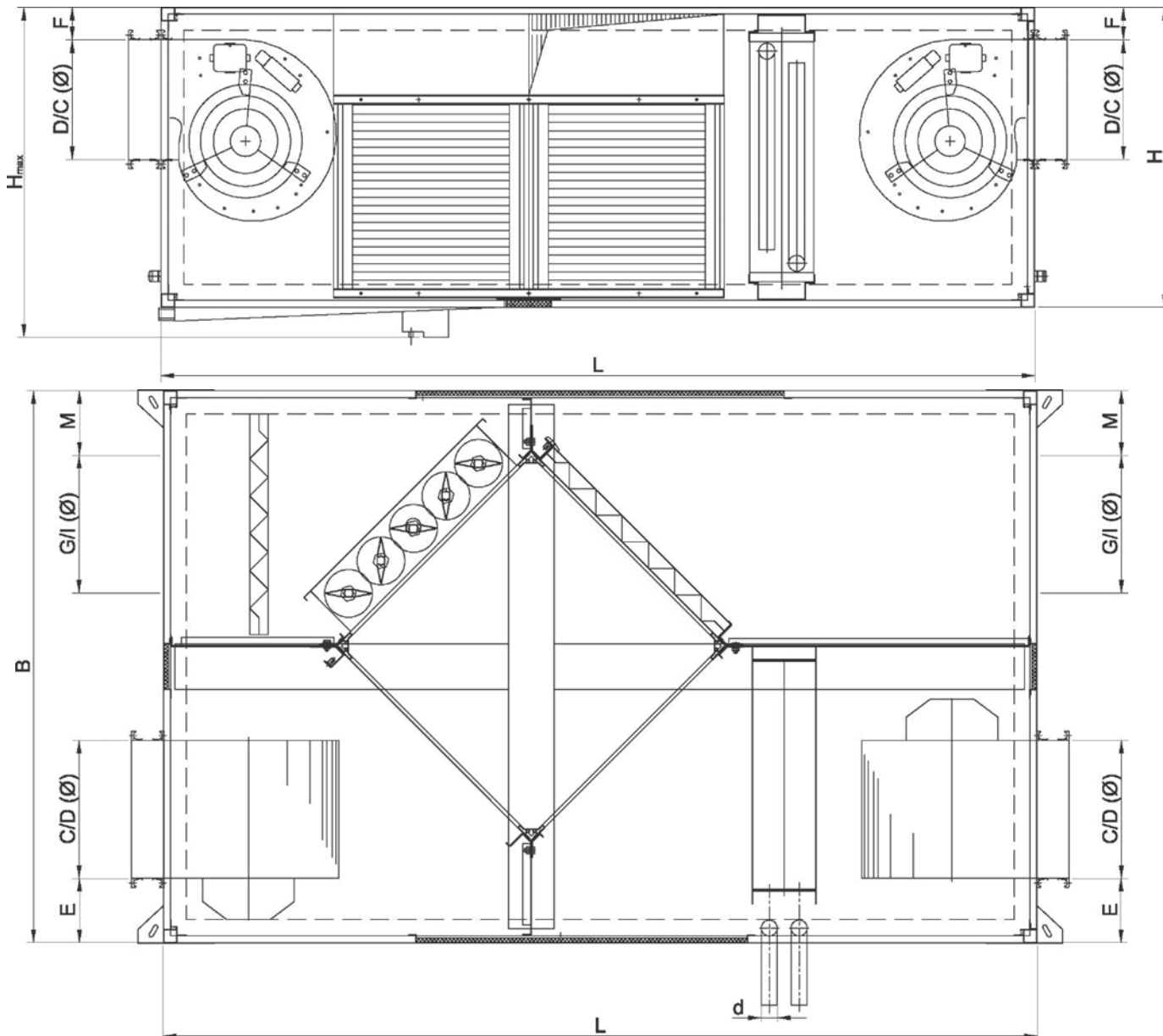

Типоразмер	B [mm]	H [mm]	L [mm]	Hmax [mm]	C [mm]	D [mm]	Ø[mm]	G [mm]	I [mm]	d[mm]
EBKmini-06-ТБС	1050	450	1600	520	225	100	250	225	100	1/2"
EBKmini-10-ТБС	1050	520	1600	590	200	180	280	300	250	3/4"
EBKmini-20-ТБС	1200	650	1900	720	300	260	315	300	300	1"
EBKmini-30-ТБС	1300	750	1900	820	265	290	355	400	300	1 1/4"
EBKmini-35-ТБС	1300	850	1900	920	335	290	355	400	400	1 1/4"
EBKmini-45-ТБС	1450	1150	2500	1220	335	290	355	400	400	1 1/4"

- Байпас с вградена подвижна жалузийна решетка
- Ръчно управление - по заявка
- Ел. Задвижка ON-OFF - стандартно изпълнение
- Двуредна водна секция(отопление)-Cu/Al
- Четириредна водна секция-по заявка

Технически характеристики

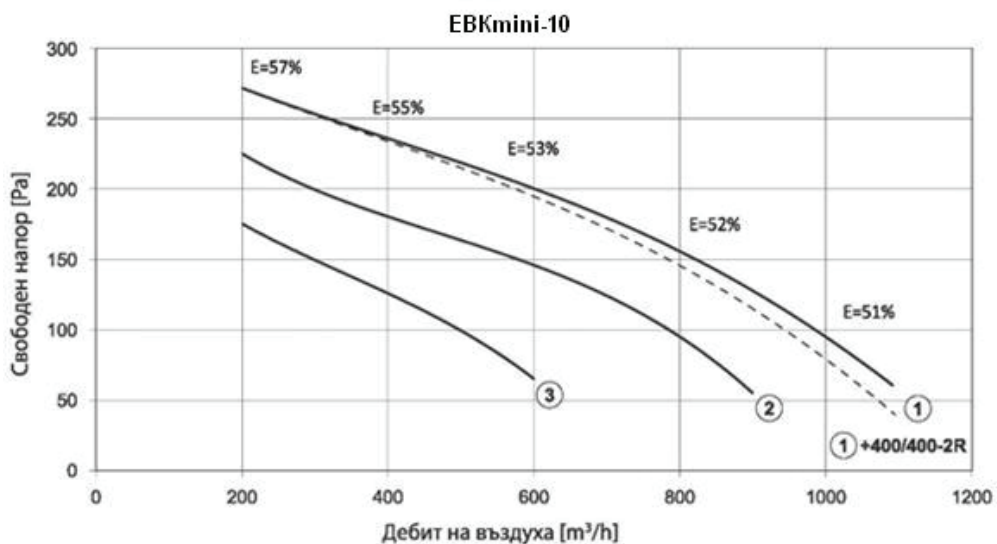
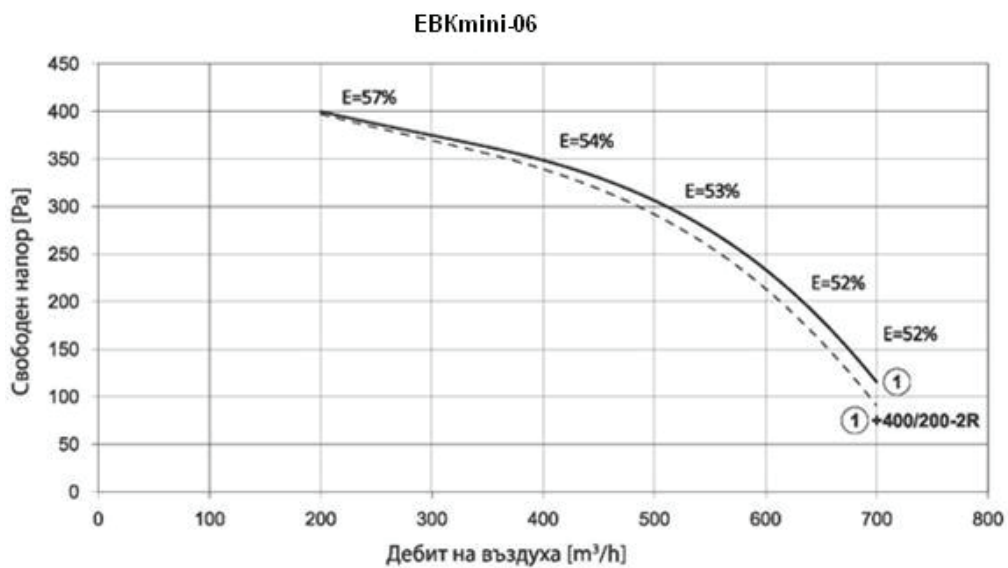
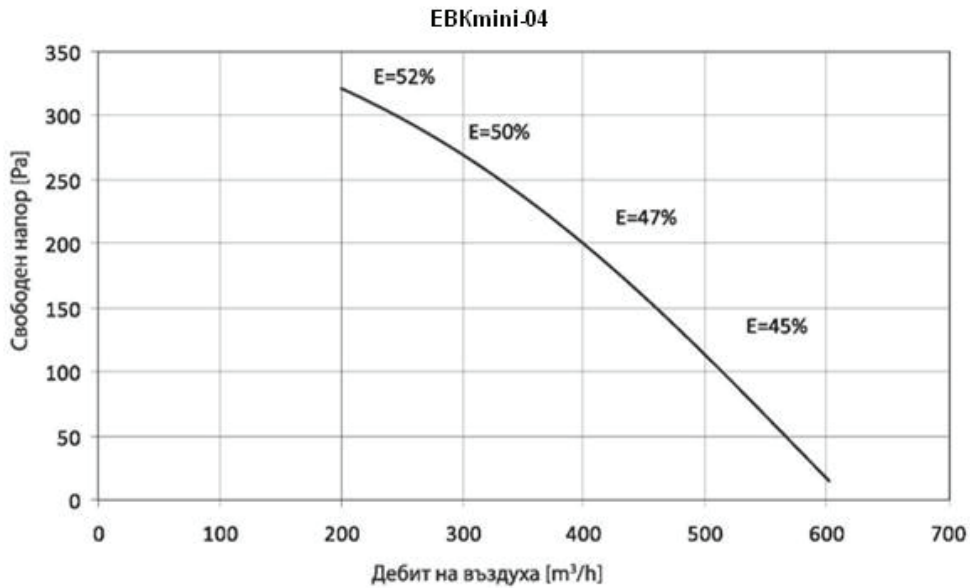

## Технически характеристики

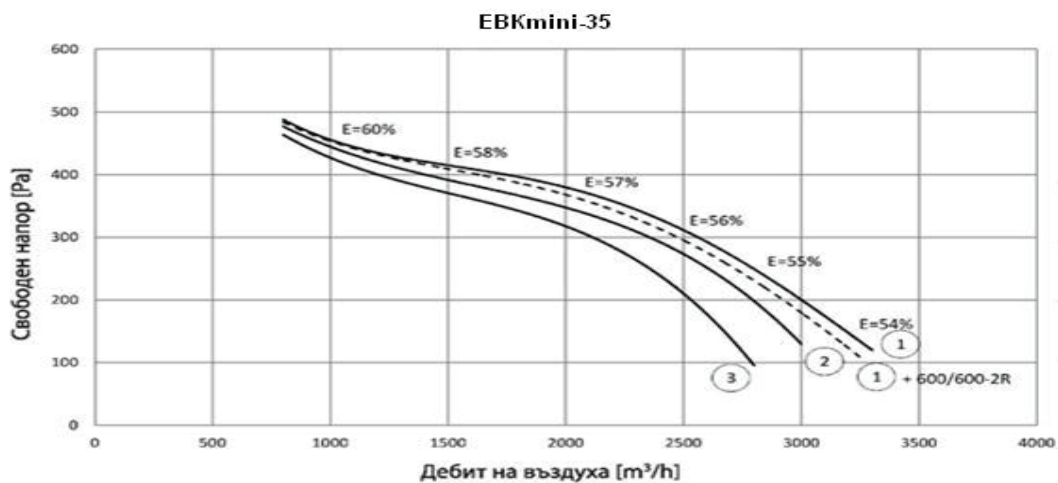
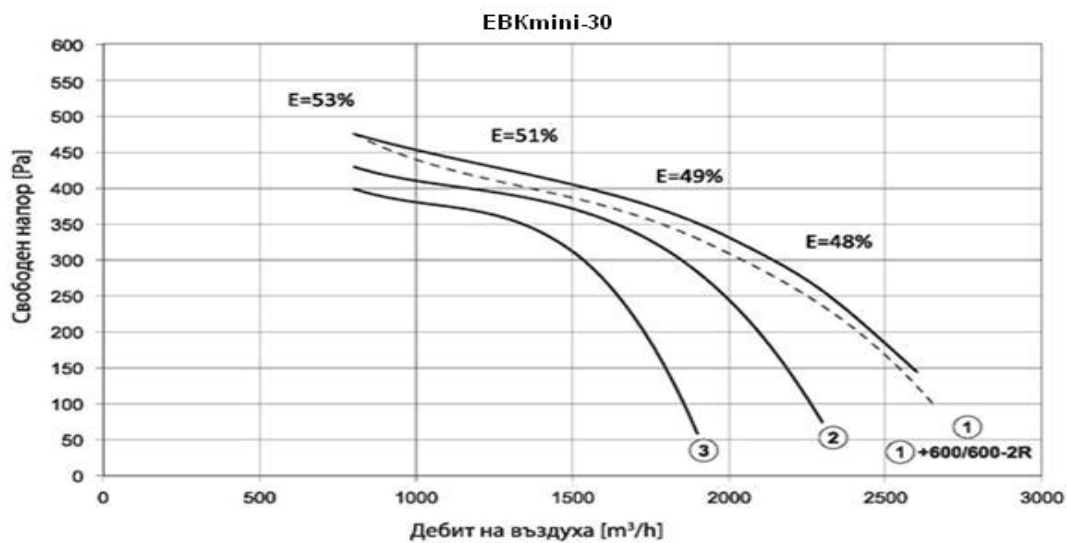
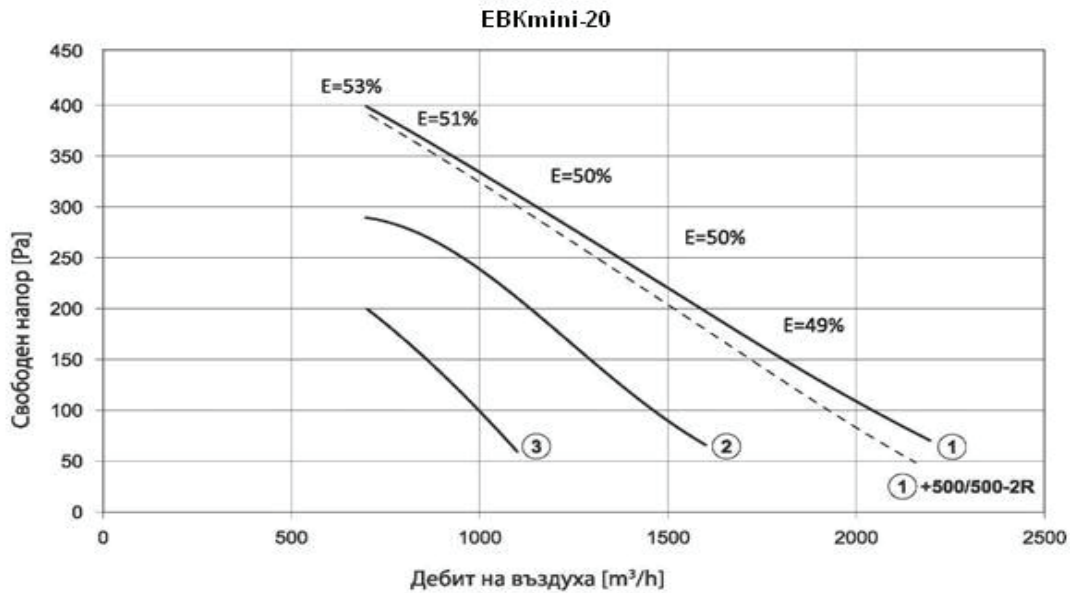

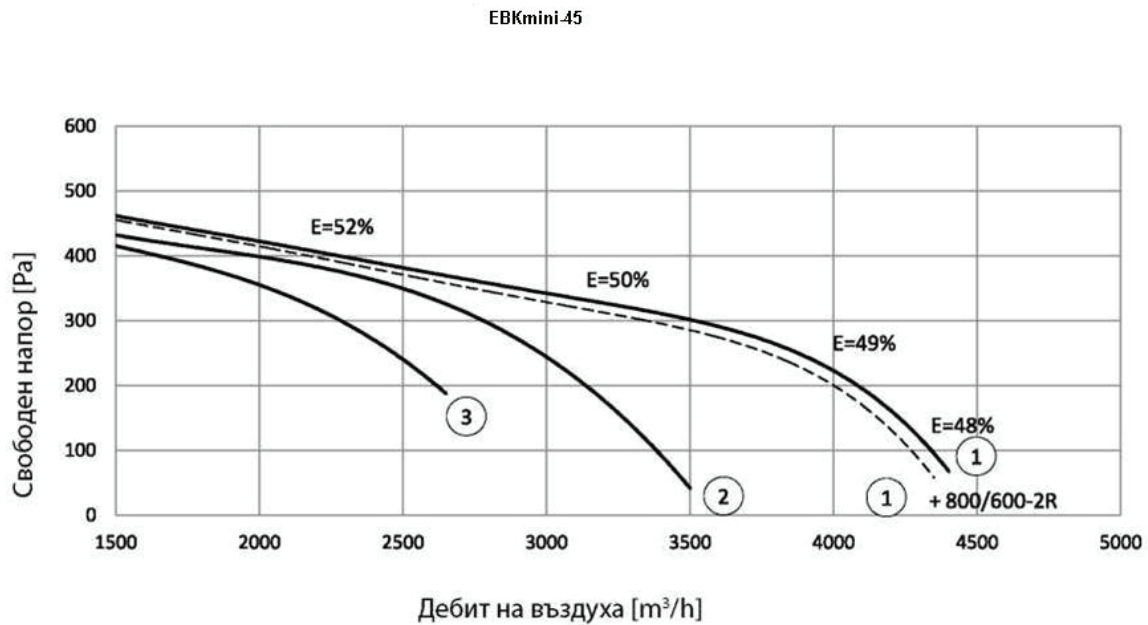

## Технически характеристики

### Нива на звуковото налягане по честотни ленти

Типоразмер	Hz	63	125	250	500	1000	2000	4000	8000
EBKmini-04	Вход	49	54	51	50	48	52	50	41
	Изход	47	55	56	65	68	70	66	63
	Корпусен шум	40	45	40	41	44	43	41	34
EBKmini-06	Вход	50	55	52	51	49	53	50	43
	Изход	48	56	58	66	70	71	67	65
	Корпусен шум	41	46	42	41	45	45	42	35
EBKmini-10	Вход	46	51	56	61	56	51	47	40
	Изход	46	53	58	65	68	67	66	58
	Корпусен шум	47	48	49	50	38	39	34	27
EBKmini-20	Вход	49	56	64	66	63	56	54	43
	Изход	48	58	67	70	75	74	71	62
	Корпусен шум	48	52	56	55	52	46	41	33
EBKmini-30	Вход	49	56	63	66	64	57	56	45
	Изход	48	57	65	71	75	74	72	63
	Корпусен шум	48	52	55	54	52	45	42	32
EBKmini-35	Вход	52	61	66	67	64	57	55	45
	Изход	51	63	69	71	75	75	72	64
	Корпусен шум	51	58	61	56	53	47	42	35

### Стандартно изпълнение

ЕВК mini-X-горизонтален монтаж

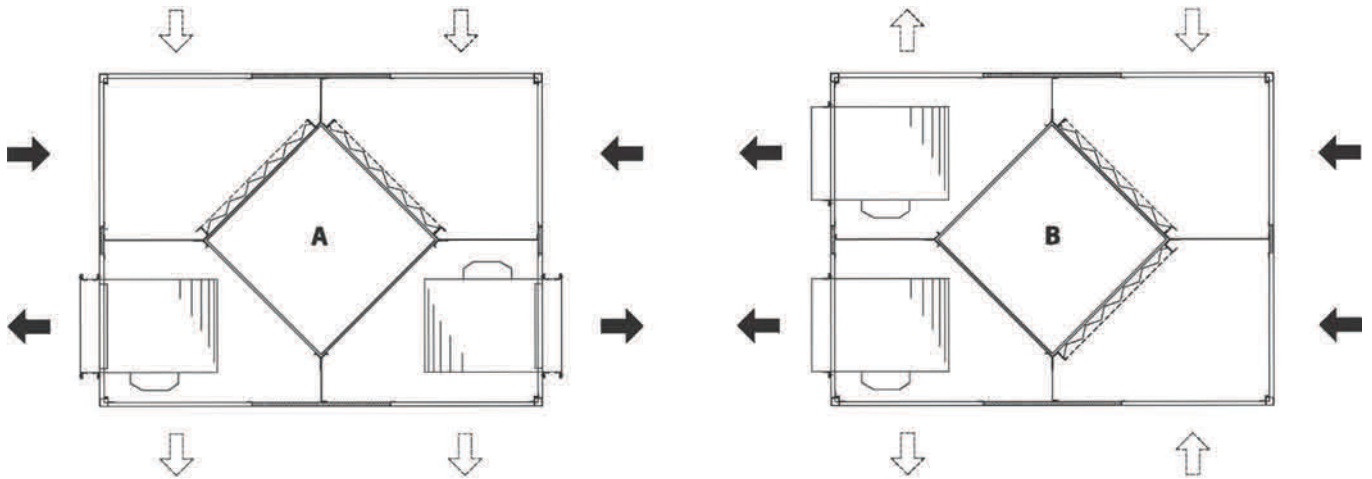

ЕВК mini-B-вертикален монтаж

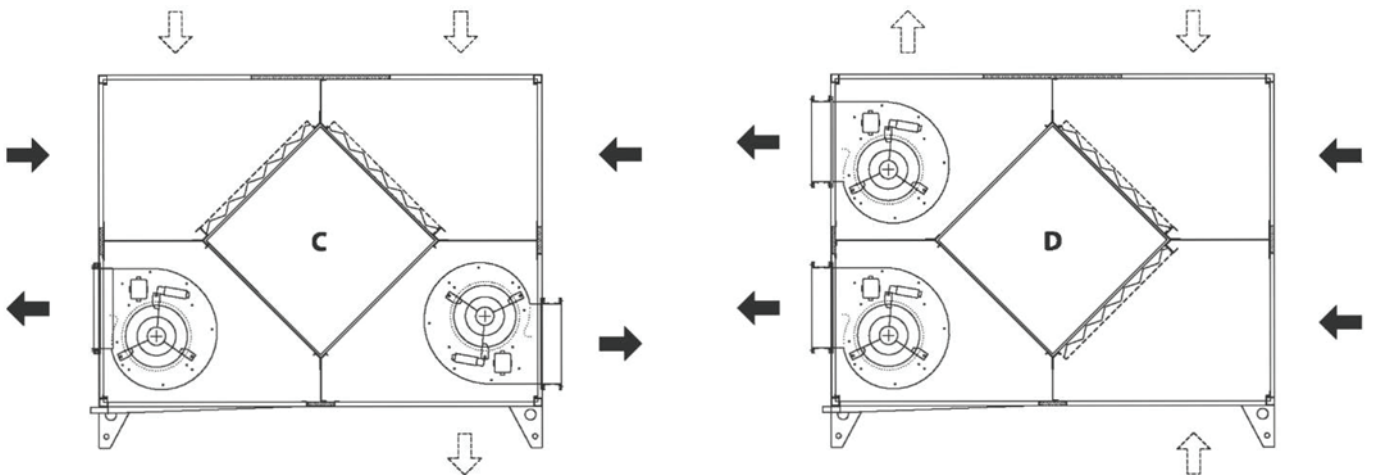

Варианти А и С се произвеждат стандартно. Модификации В и D се изработват по индивидуална поръчка

#### Забележка:



Климатизи и вентилация ЕООД  
Гр.Варна, ЗПЗ, ул. Атанас Москов 14 А  
Тел.052/960 306  
<https://acvent.bg>  
E-mail: office@acvent.bg